

# VELKOMMEN TIL AKUPUNKTUR 2000

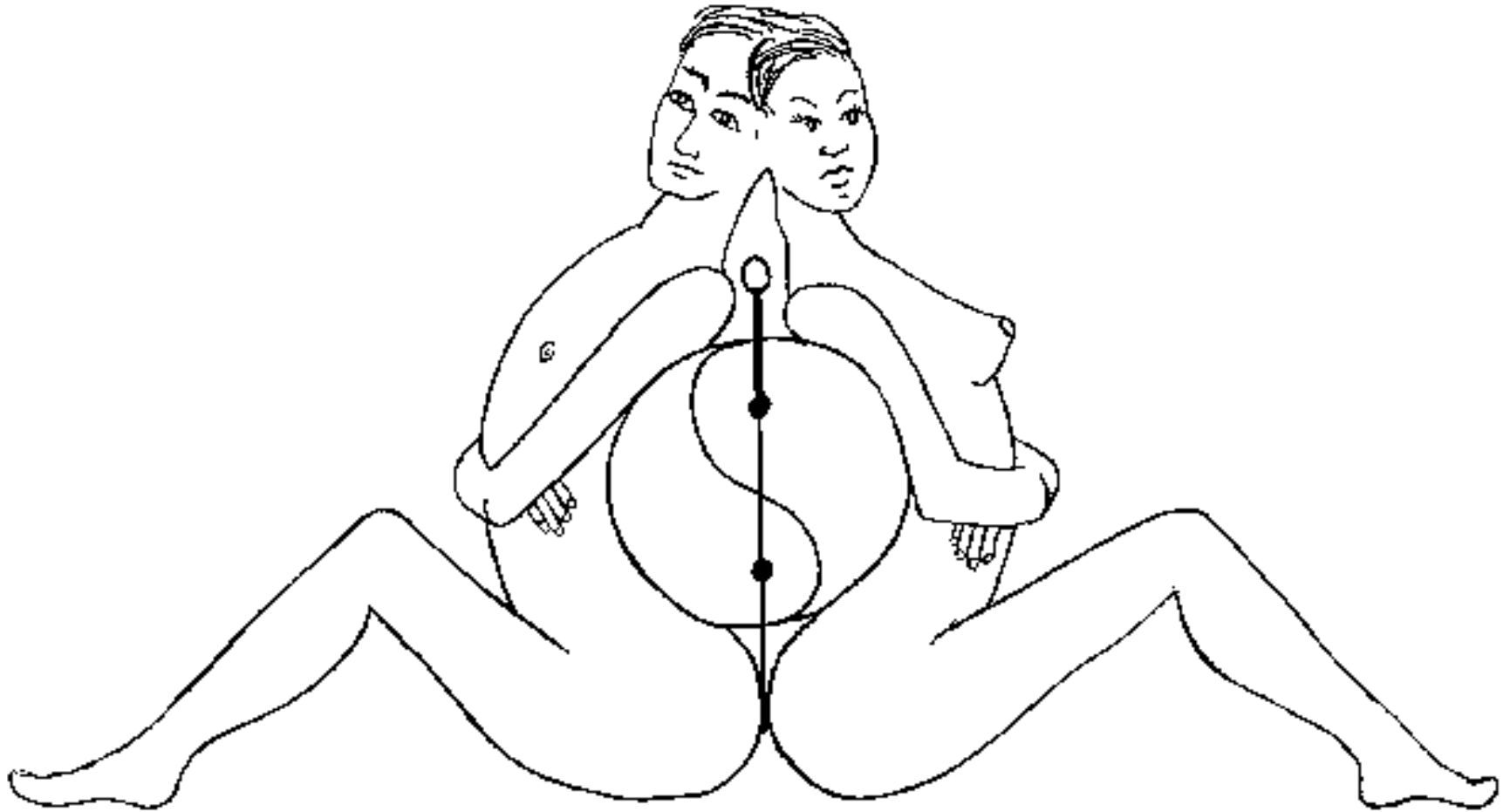

# NEDERSTE TREDJEDELEN



## 3. VAL

L 4/5

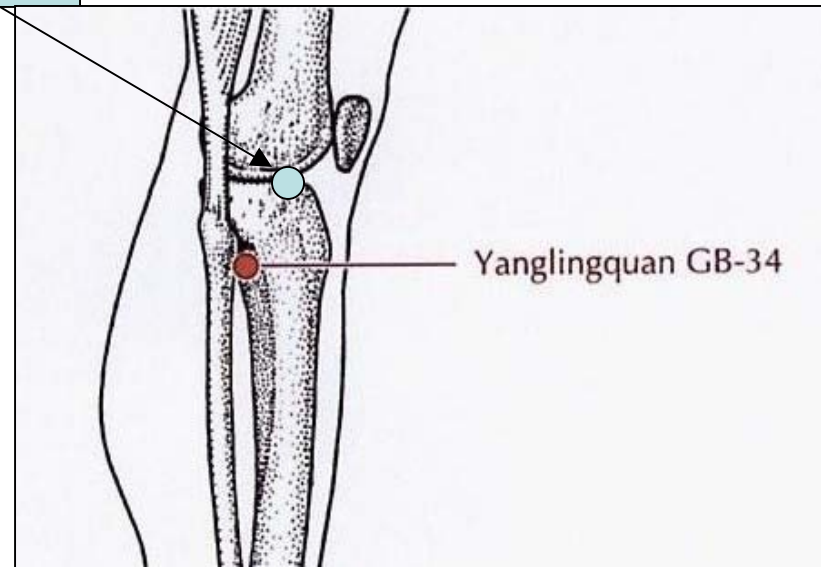

# BEHANDLING AV KNÄ

- Öv dig i at lokalisere knæpunkter på din partner og stick nålar i punkterna

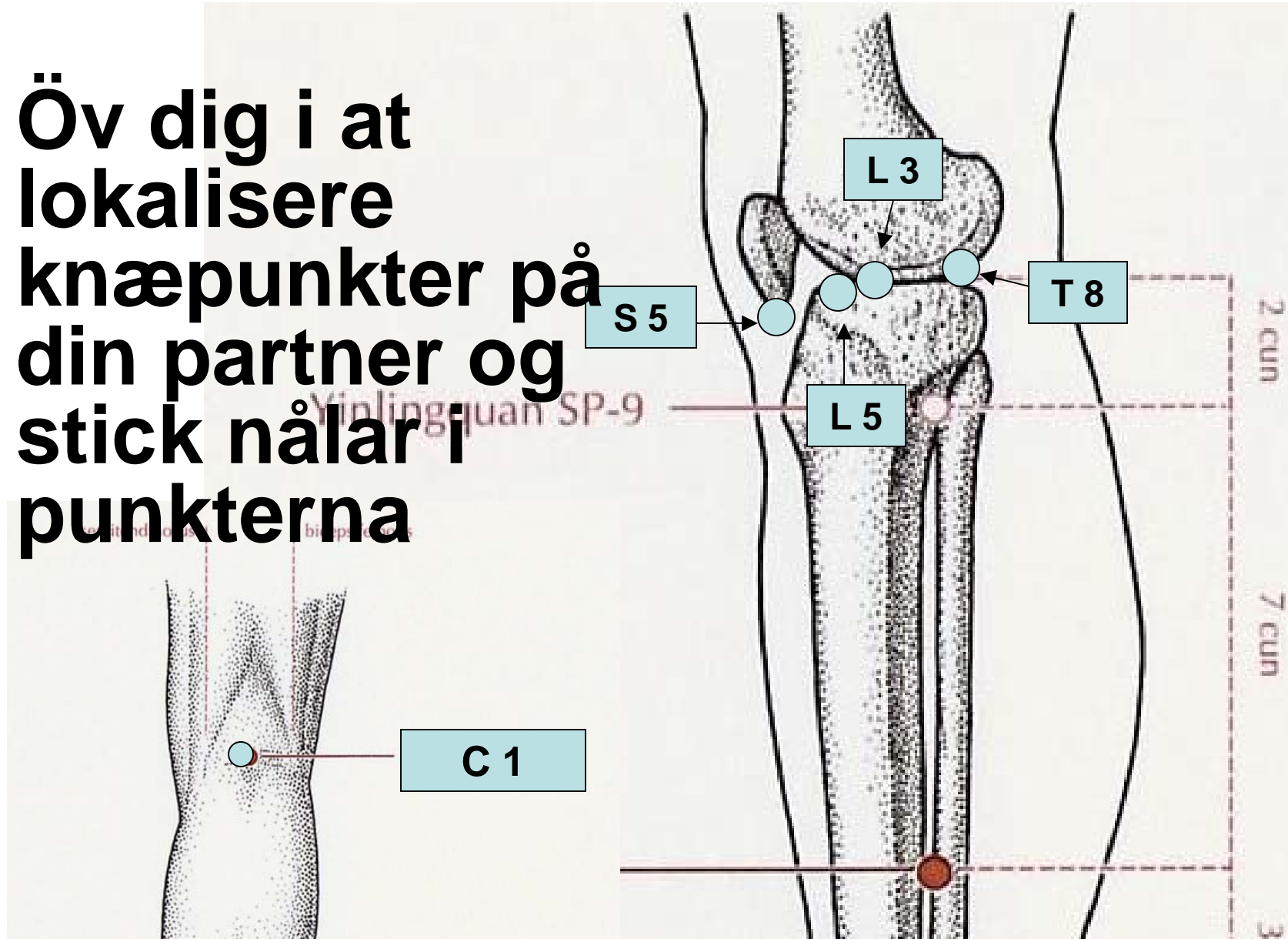

# NEDERSTE TREDJEDELEN



Yaoshu DU-2  
sacro-coccygeal hiatus

Z

## 4. VAL

L 5

**Stickdybde:**  
2 cm i L punkterna.  
1/2 cm i S punkterna.

semitendinosus

biceps femoris

C 1 - 3

Weizhong BL-40

**Ländområdet:** Hitta först det ömmaste punkt, L 5, derefter et punkt över ock under

fx

**Knä:** Omvendte menneske (kommer om et

# DET OMVENDTE MENNESKE

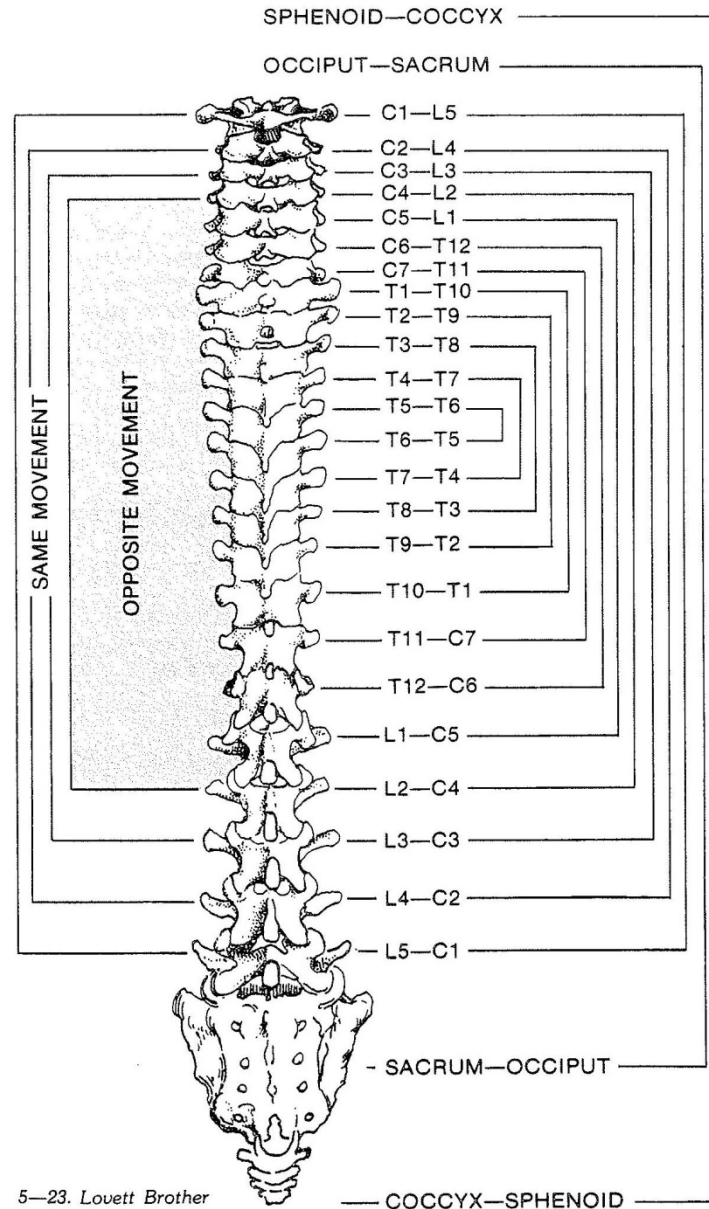

5—23. Lovett Brother relationship.

# DET INVERTERADE MENNESKE

Ryggraden verkar fungera med en specifik harmonisk rörelse, när en person går, springer och på annat sätt utför dagliga aktiviteter. De tre översta kotorna kan röra sig synkront med de tre lägsta kotor. När Atlas (ringhvirvlen) går åt höger, gör den femte lumbalvirvel (L5) det samma.

Rörelsen ändras till motsatta riktningar av C4 i L2. När C4 rör sig mot höger, flytta L2 till vänster. Denna motsatta rörelse fortsätter genom ryggraden till den punkt där den övre halvan av ryggraden möter den nedre halvan av T 5 / 6.

# NEDERSTA TREDJEDELEN

- **Kniptång**
- **Hand- ock vristled**
- **Knäled**
- **Ryggraden**

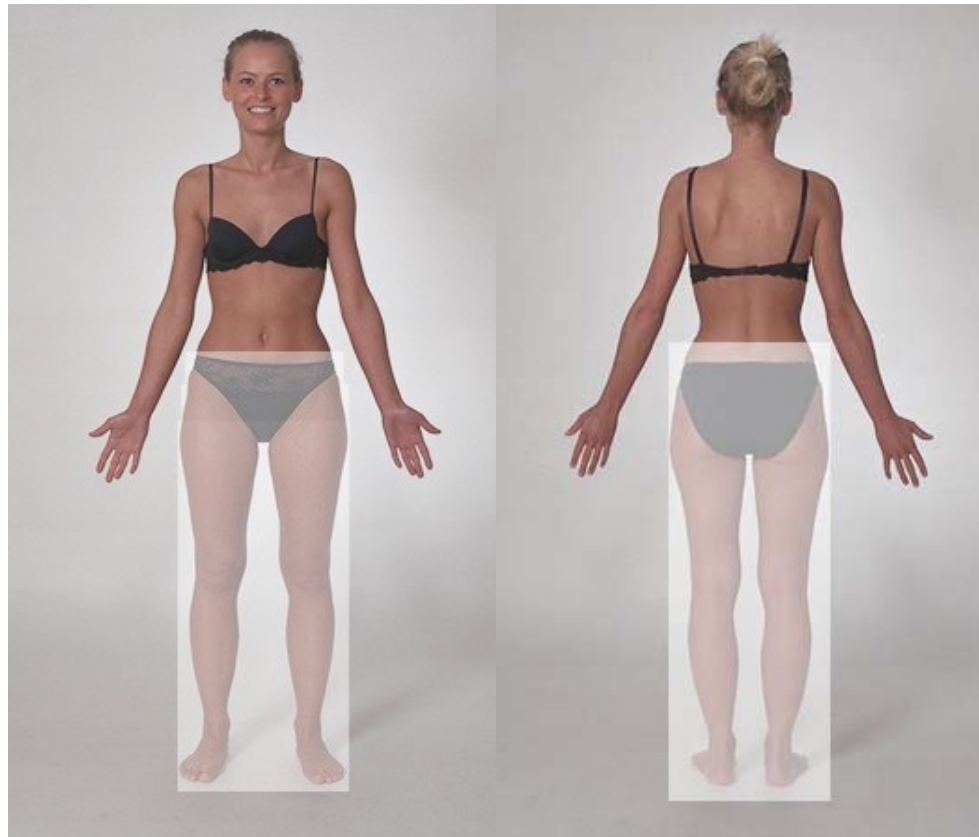

# KNIPTÅNG - "GENOMSTICK"

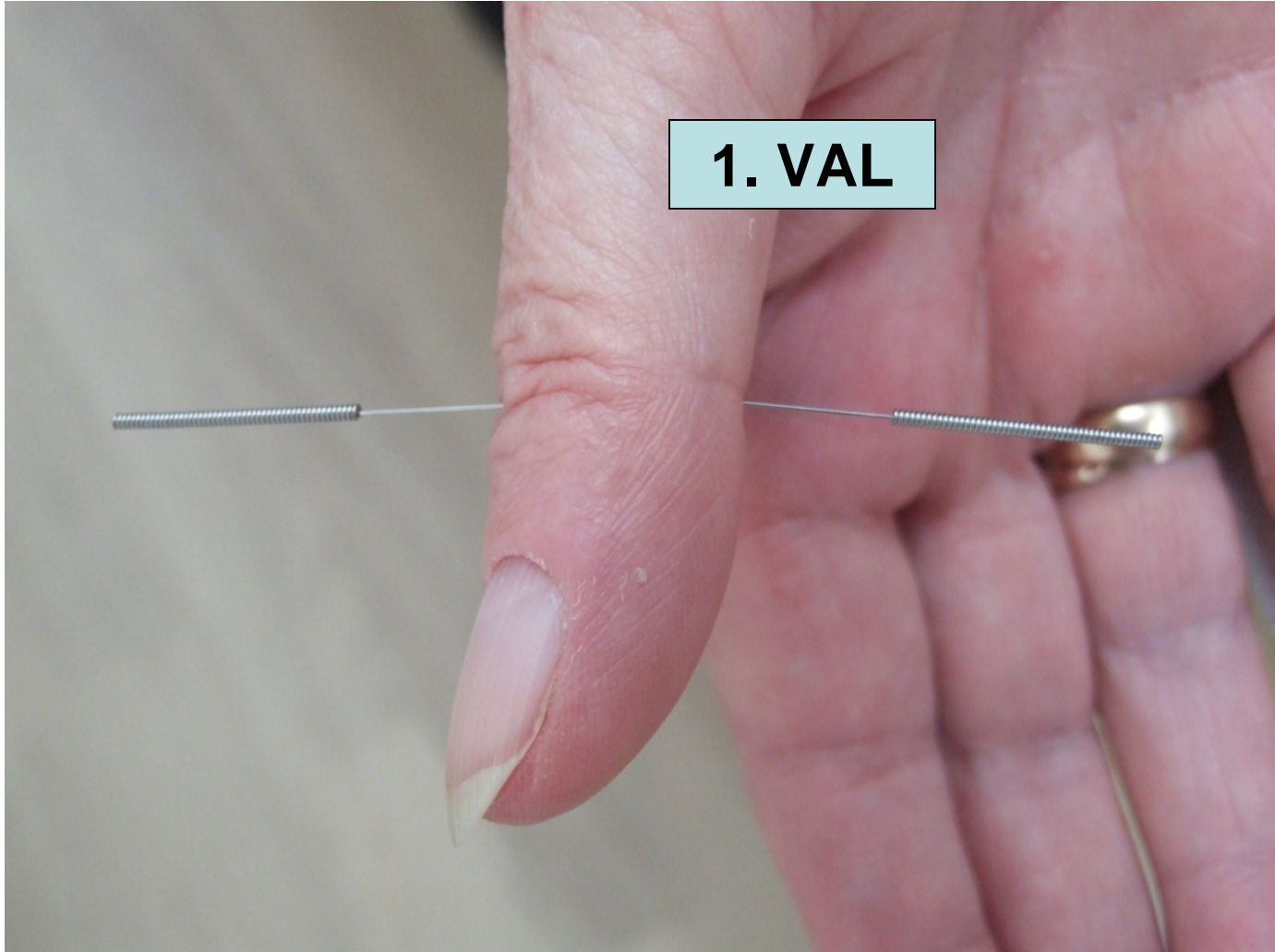

# NEDERSTE TREDJEDELEN

